

TEKNOGRIP CLIMBING FANZINE

Nº1

¡SUSCRÍBETE
AL FANZINE EN
teknogripchalk.com

1. ¿EL BLOQUERO MÁS FUERTE
QUE JAMÁS HA EXISTIDO?

2. EL ORIGEN DE LA PALABRA
«BETA».

3. EL PRIMER CRASHPAD COMERCIAL
DE LA HISTORIA.

4. ¡A MARTILLAZOS POR FONTAINEBLEAU!

5. GRI-GRI: ¿SABES POR QUÉ SE LLAMA ASÍ?

6. W. GÜLLICH & SEPARATE REALITY

Pic Jim Holloway on Trice 8A+ (1975)

TeKnoGrip ClimbinG | FANZINE

Autor: Rubén Díaz Torres

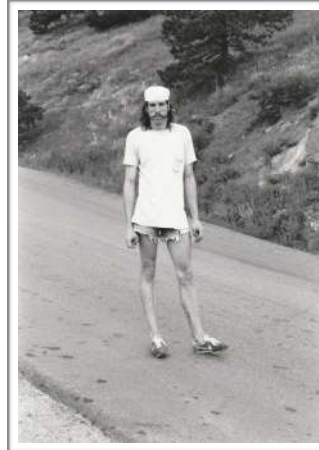
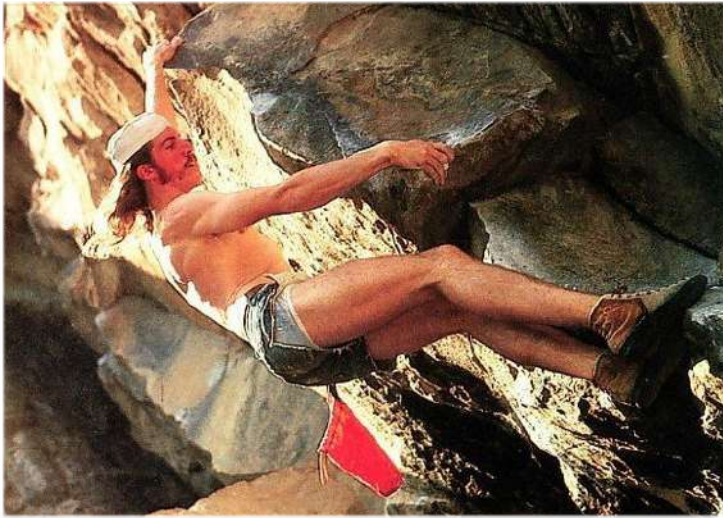

Jim Holloway en modo Papa.

teknogripchalk.com



Teknogrip Chunky Chalk

The Chalk that adheres to your skin the best.

¿El bloquero más fuerte que jamás ha existido?

La octava dimensión en la escalada llegó a través del boulder, y no de la deportiva. Si analizamos el marco teórico no debería sorprendernos, ya que el «rotpunkt» nació, por lo menos, un siglo después.

Sin embargo, si no hubiera aparecido en escena un tipo de 193 cm, esta «lógica teórica» no se hubiese cumplido.

Su nombre «Jim Holloway», su apellido «el puto amo», el bloque «Trice», el año «1975», el grado «8A+» y el lugar «Flagstaff, Colorado».

Según John Gill y John Bachar fue el escalador más elegante que nunca vieron. Y esto, viniendo de estas dos leyendas, es mucho decir.

No graduó *Trice* con los estándares actuales, más que nada porque el sistema V de John Sherman no llegaría hasta 15 años después. Jim agrupaba la dificultad de sus bloques en tres categorías: JHE (Jim Holloway Easy) JHM (... Medium) y JHH (...Hard).

Fue probablemente el primero que trabajó los bloques más allá de probarlos una tarde. Algunos los intentó durante 20 días, creando tablas específicas para simular y entrenar los movimientos. Esto no volvió a hacerse de forma sistémica hasta que Güllich inventara el *campus board* para la Action Directe.

Nunca ha existido, ni de largo, tanta diferencia de nivel entre un escalador y el resto. Vivía en Plutón.

En los siguientes 2-3 años estableció otros problemas de igual o superior dificultad, algunos desaparecidos entre prohibiciones, fincas privadas y la propia falta de ego de Holloway. Poco después, aproximadamente en 1980, cambió la escalada por la bicicleta.

Para entender un poco la mentalidad de Holloway, basta con leer su contestación a una pregunta de no hace tanto:

¿Estás al día del boulder moderno, revistas o páginas web?

Ni siquiera tengo ordenador. De hecho, nunca me he conectado a internet.

Jim Holloway, rey de reyes.



Jim Holloway on *Trice* 8A+. Pic by Rob Candelaria.

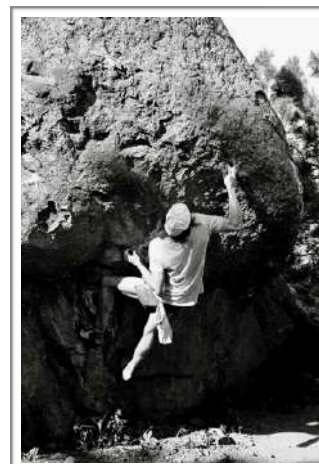

Otra perspectiva de Jim Holloway en *Trice* 8A+



Teknogrip Powder Chalk

El MG que más dura en la piel. Gastarás mucho menos magnesio.



Teknogrip Liquid Chalk

Cuida tu piel. Sin ningún componente raro: MG Teknogrip + etanol.

TeKnoGrip ClIMbinG | FANZINE

Autor: Rubén Díaz Torres

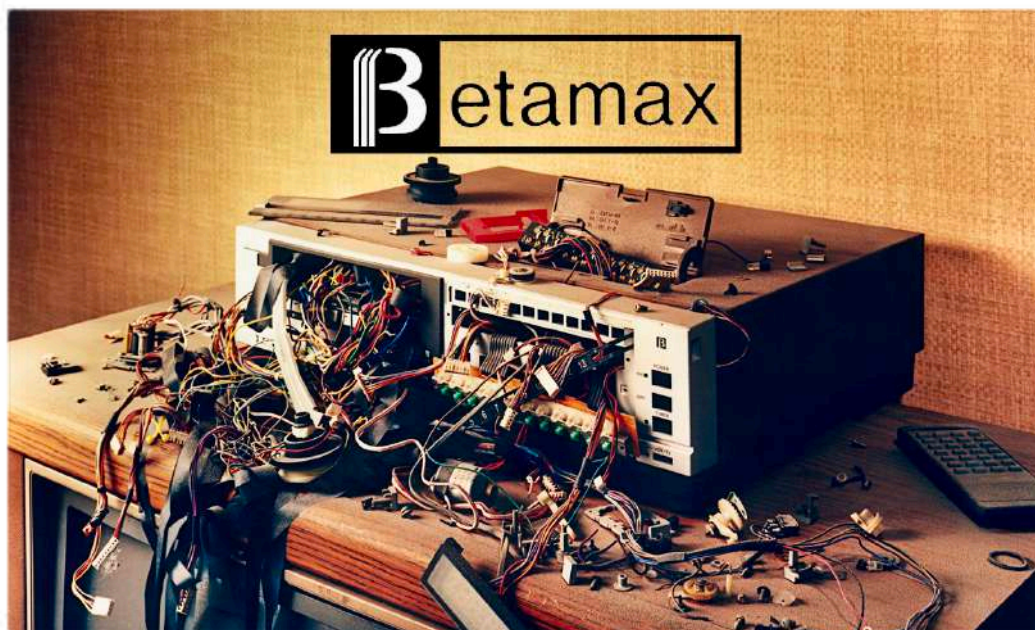

Origen de la palabra «Beta» en la escalada

El escalador tejano Jack Mileski fue quien introdujo el término informativo «beta» en la escalada.

«Beta» es la abreviatura de «Betamax»; el antiguo formato de video de Sony que el americano usaba para grabarse escalando. Jack, utilizando un juego de palabras, solía decir: “¿Quieres la 'beta', Max? Podría literalmente enseñarte cómo”.

Jack, afincado en Colorado Springs, era profesor de inglés de secundaria y un motivado escalador en las décadas de los 80 y 90.

Sin embargo, todo acabó para él un 12 de enero de 1997 cuando la policía le encontró asesinado en su cama a manos de su pareja.

Claire Walsh, se declaró inocente alegando problemas mentales. Una biblia, un revolver y numerosas investigaciones después, al juez no le tembló el pulso para condenarla a cadena perpetua.

Si queréis profundizar en la historia, tenéis el audiovisual de *'Deadly Women' Sleeping with the enemy*.

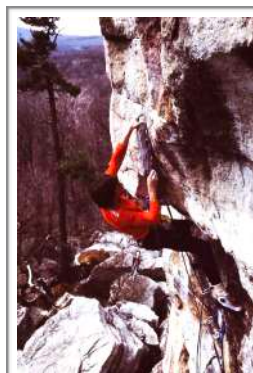

Jack Mileski on Clairvoyant (5.13b).
Pics Jeff Gruenberg.



teknogripchalk.com



Teknogrip Chunky Chalk

The Chalk that adheres to your skin the best.



Teknogrip Powder Chalk

El MG que más dura en la piel. Gastarás mucho menos magnesio.



Teknogrip Liquid Chalk

Cuida tu piel. Sin ningún componente raro: MG Teknogrip + etanol.

TeKnoGrip ClIMbinG | FANZINE

Autor: Rubén Díaz Torres



Primer crashpad comercial de la historia

Tras las primeras alfombrillas empleadas a principios del siglo XX en Fontainebleau, y después de todos los «Frankenstein» caseros construidos por muchos escaladores a lo largo de los años, en 1992 se comercializó el primer «crashpad»: el Kinnaloo SketchPad.

El origen de este colchón se asocia a Hueco Tanks, pero no es cierto. Los prototipos de estos colchones modernos –con espumas de distintas densidades– nacen de las manos de Donny Hardin y Fred Nakovic tras varias sesiones de boulder en México a finales de los ochenta.

John Sherman y Bruce Pottenger ven la posible salida comercial de este producto; fabrican el suyo y lo sacan al mercado. Acabaría en 190 dólares.

Rápido la demanda se comió a la oferta, y numerosas firmas empezaron también a fabricarlos.

Hoy, las palabras «boulder» y «crashpad» son términos prácticamente boborés.

P.D. John Sherman fue también el creador del actual sistema de graduación americano «V», pero esa, es otra historia.

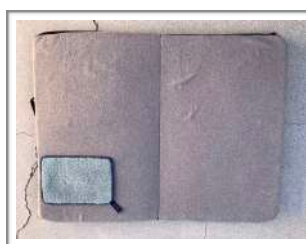

Pics Jim Waught (Karabin climbing museum).

teknogripchalk.com



Teknogrip Chunky Chalk

The Chalk that adheres to your skin the best.



Teknogrip Powder Chalk

El MG que más dura en la piel. Gastarás mucho menos magnesio.



Teknogrip Liquid Chalk

Cuida tu piel. Sin ningún componente raro: MG Teknogrip + etanol.

TeKnoGrip ClimbinG | FANZINE

Autor: Rubén Díaz Torres

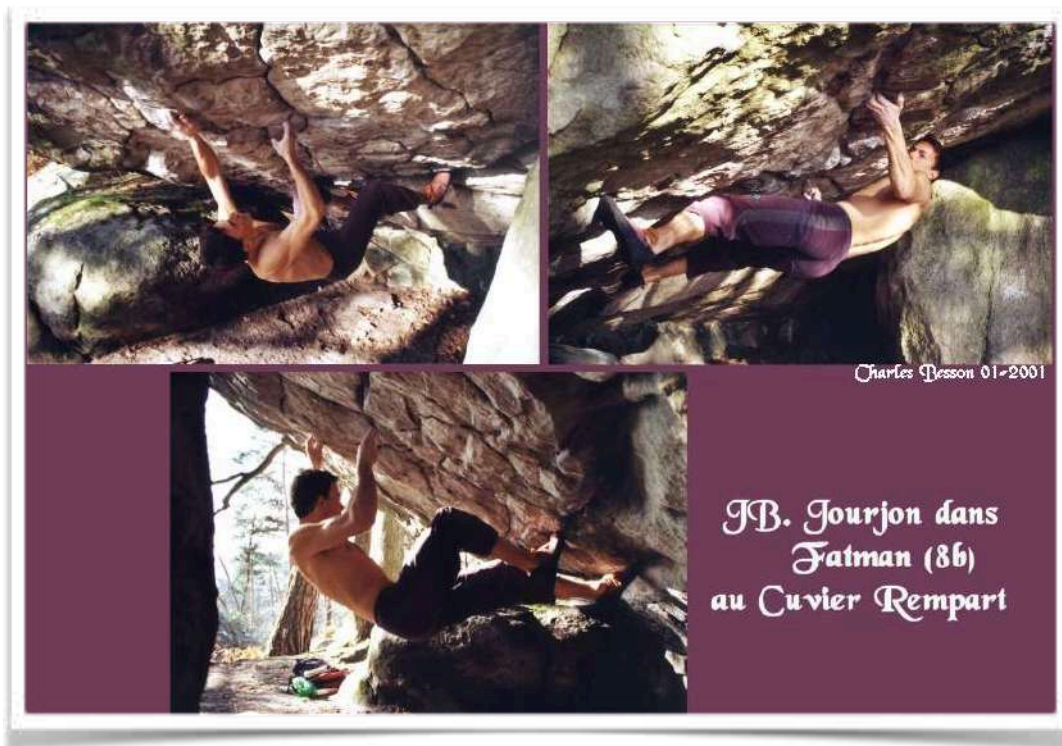

Grimpeur : Jean-Baptiste Jourjon Auteur : C. Besson

¡¡A martillazos por Fontainebleau!!

Nunca se ha desvelado públicamente el nombre completo para evitar represalias. Estamos en el 2001.

Luc –dejémoslo ahí– trabajaba en un rocódromo de Melun. Según los testimonios de los usuarios se sentía mal pagado y poco valorado en su trabajo. A raíz de ello, supuestamente, comenzó a robar presas y a realizar las típicas maniobras de persona quemada.

La situación se enquistó, y acabó teniendo enfrentamientos con los dueños. Luc amenazó «con romper todo el bosque». Al final, los propietarios presentaron una denuncia ante la policía.

Al día siguiente, Luc cumplió su amenaza, con un martillo y acompañado de un perro, rompió varios clásicos del bosque: Carnage, Fatman, L'Alchimiste, Antithèse, Médaille, La Dalle du Dromadaire... Sabía qué bloques romper para hacer daño, conocía el bosque.

Varios testigos presentaron una queja ante la Oficina Forestal Nacional, pero al parecer, mientras dañar árboles se considera un acto criminal, dañar rocas no lo es.

Las presas nunca se arreglaron, según Jacky Godoffe «dejaría las rocas vulnerables a reparaciones malas o inexactas, ya han sufrido bastante», y termina reflexionando... «la parte más triste del episodio es la desesperación de este hombre».

Luc, recibió tratamiento psiquiátrico.

teknogripchalk.com



Teknogrip Chunky Chalk

The Chalk that adheres to your skin the best.



Teknogrip Powder Chalk

El MG que más dura en la piel. Gastarás mucho menos magnesio.

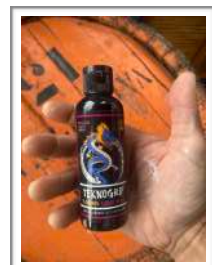

Teknogrip Liquid Chalk

Cuida tu piel. Sin ningún componente raro: MG Teknogrip + etanol.

TeKnoGrip ClimbinG | FANZINE

Autor: Rubén Díaz Torres



GRI-GRI: ¿Sabes por qué se llama así?

Hace años mi padre me dio un GRI-GRI que le había regalado un africano. Todavía lo conservo, lo tengo colgado en el rocódromo. No suelo mirarlo y mucho menos se me ocurre tocarlo. Sé que peco de un cierto pensamiento mágico, pero un amuleto creado con objetos personales de un tercero es algo a lo que me gusta tenerle más que un simple respeto. ¡Vete a saber el secreto que guarda!

El GRIGRI, simplificando, es un amuleto africano que protege de las malas energías y atrae buena suerte. Un talismán de la cultura africana.

Petzl, la empresa fundada por Fernand Petzl en 1968, buscaba una solución con mayores garantías de seguridad que el aparato que reinaba entre los escaladores de aquel momento: el ocho.

Después de mucho trabajo puliendo desafíos técnicos como la introducción del plástico en la empuñadura, la reducción del riesgo de un mal colocado de la cuerda, el recubrimiento del aparato con una placa lateral o la necesidad de la creación de un diseño pragmático, en 1991, estaba oficialmente listo.

Sólo quedaba colocar la guinda: el nombre. Y como muchas veces ocurre en el mundo de las ideas, surgió de la manera más espontánea y natural posible. Un día, en un *brainstorming*, el ingeniero Michel Suhubiette preguntó: *¿cómo va el GRI-GRI?*, refiriéndose a los amuletos africanos de la buena suerte. Al escucharlo, Paul Petzl, hijo del fundador, sonrió, el GRI-GRI acababa de nacer.



Fernand Petzl: «el fundador»



MI GRIGRI

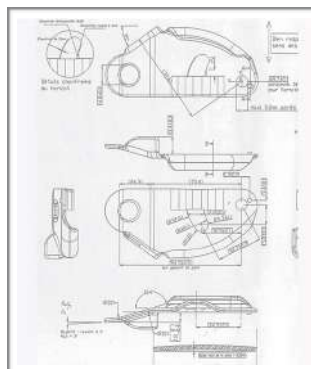

Diseños originales de su creación



Mecanismo interno del GRIGRI
Pics by Petzl

teknogripchalk.com



Teknogrip Chunky Chalk

The Chalk that adheres to your skin the best.



Teknogrip Powder Chalk

El MG que más dura en la piel. Gastarás mucho menos magnesio.



Teknogrip Liquid Chalk

Cuida tu piel. Sin ningún componente raro: MG Teknogrip + etanol.

TeKnoGrip ClimbinG | FANZINE

Autor: Rubén Díaz Torres



Wolfgang Güllich & Separate Reality

¿Y si el contenido del texto a continuación no correspondiera exactamente con el contenido del título?

A priori, no tendría sentido, pero ahora que lo pienso... es una historia tan conocida que contaros que se trata de una línea con primera ascensión de Ron Kauk en el 78, repetida por Ray Jardine un año después y catapultada al estrellato por W. Güllich tras realizarla en solo integral, tampoco sería una historia demasiado palpitante.

Así que mantengo el título, pero cojo otro camino. O quizá se trate del mismo camino pero con distinta perspectiva. ¡Quién sabe! Por cierto, vayamos al lío; se me ha olvidado que aquí hay que ser breve y he gastado ya un tercio del espacio.

El nombre de la línea, Separate Reality, no es un nombre más. Se trata de uno de los libros de Carlos Castaneda que narra el extraordinario aprendizaje del autor a través de un líder espiritual yaqui. Por hacer un injusto resumen, Castaneda muestra al mundo occidental estados alterados de conciencia, el empleo de sustancias psicotrópicas y experiencias de realidades no ordinarias. Este último concepto da nombre a la vía. Ron Kauk, consciente de la pérdida

espiritual del ser humano contemporáneo, realiza este pequeño homenaje a la obra bautizando con el mismo nombre a la fisura más emblemática de la escalada.

Lo de Ron Kauk no es un caso aislado. Carlos Castaneda, ha reventado —en el buen sentido de la palabra— muchas de las cabezas más interesantes del siglo XX. Sin ir más lejos, el maestro Yoda y Luke Skywalker, de la saga STARWARS, nacieron después de la inspiración sufrida por George Lucas tras las lecturas de Castaneda.

Otro ejemplo que se me ocurre, y con esto termino, es que si haces boulder, sin saberlo, estás adoptando principios básicos de estas experiencias. «¿Y eso por qué?, se preguntará alguno». Pues porque John Gill, el padre del boulder moderno, sin ser su intención, marcó «cómo practicamos hoy el boulder» y, una parte de ese «cómo entiende Gill el boulder» está basado en otra obra de Castaneda: El arte de ensoñar.

A veces, como casi siempre, las herencias recibidas nos afectan sin saberlo. Por eso, conocer a Castaneda, nos ayuda a entender un poquito mejor la escalada.



Lectura recomendable.

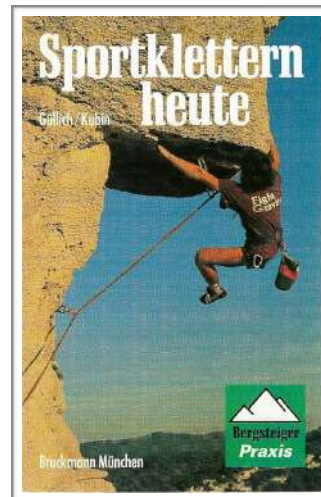

Único libro de W. Güllich junto a Andreas Kubin. Publicado en 1986, mismo año que realizó Separate Reality en solo integral.

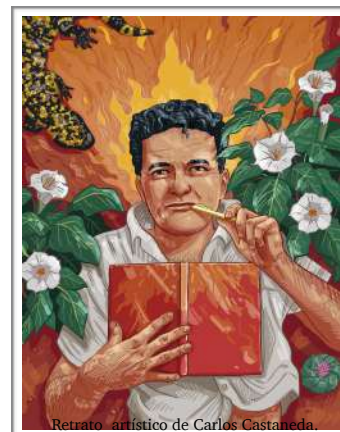

Retrato artístico de Carlos Castaneda.
25 de diciembre de 1925 (Cajamarca, Perú)-27 de abril de 1998 (Los Ángeles, EE.UU.).

teknogripchalk.com



Teknogrip Chunky Chalk

The Chalk that adheres to your skin the best.



SOFABOULDER FONTAINEBLEAU



Beastmaker 1000 & 2000
¡¡ 89 e !!



- 1- 400g sliper
- 2- 200g sliper
- 3- 200g sliper
- 4- deep 2 finger pocket
- 5- deep 1 finger pocket
- 6- deep 1 finger pocket
- 7- deep 2 finger pocket
- 8- deep 2 finger pocket
- 9- deep 2 finger pocket
- 10- deep 2 finger pocket
- 11- 2 finger pocket
- 12- 2 finger pocket
- 13- 2 finger pocket
- 14- 2 finger pocket
- 15- 2 finger pocket

sofaboulder.com